

ヘッドライトナセル

取り外し

1. 図2-214参照。ウィンドシールドを取り外す。「ウィンドシールド」の「取り外し」を参照。
2. ヘッドライトドア(クロームリング)の底部のフィリップスクリューを取り外す。ヘッドライトドアを取り外す。
3. 7本のフィリップスクリューを取り外し、ヘッドライトハウジングをヘッドライトナセルからフリーにする。
4. 2個の外部タブがある場合、ひねってヘッドライトバルブの後ろのワイヤーコネクタを取り外す。ヘッドライトハウジングアッセンブリーを車体から取り外す。
5. ヘッドライトナセルの内側からスピードナットを取り外してナセルの頂部にあるクロームストリップを取り外す。図2-214参照。



図2-214 下部フェアリング (右側)

6. ナセルのハウジングを底部で合わせているワイヤークリップを取り外す。
7. ハンドルバーランプシュラウドの後から、フォークロックプレートを十分に注意してこじってはせず。ロックプレートの下の本の2本のフィリップスクリューを取り外す。

8. ハンドルバーランプシュラウドの前部のタブのプラススクリーンを緩める (ただし取り外してはならない)。
9. 左側フォークスタッドから2個の袋ナットを取り外す。右側フォークスタッドからも袋ナットを取り外す。
10. フロントフェンダーにメンテナンスカバーをして塗装面を保護する。パッシングランプブラケットを左右のフォークスタッドから取り外し、注意してフロントフェンダーにセットする。
11. 左右のフォークスタッドからグロメット (およびクラッチケーブルランプ) を取り外す。
12. ハンドルバーランプシュラウドを少し持ち上げ、ヘッドライトナセルを分割して、シュラウドを車体から取り外す。図2-215参照。
13. 分割したヘッドライトナセルを左右フォークスタッドから注意して引きぬく (引き抜くとき、アクセサリースイッチとパッシングランプスイッチコネクタのピンとソケットも分ける)。

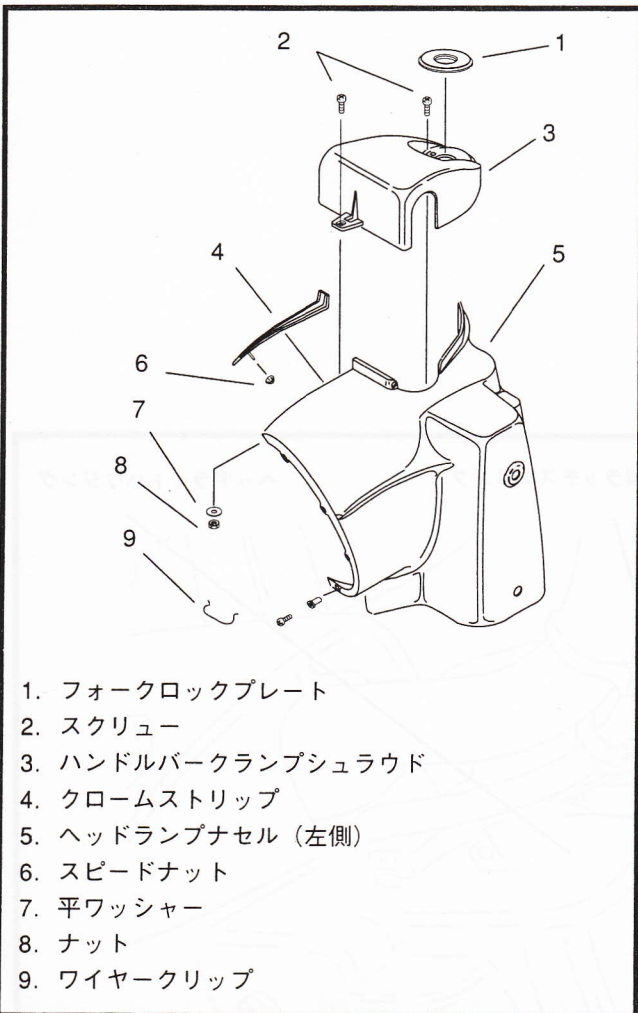
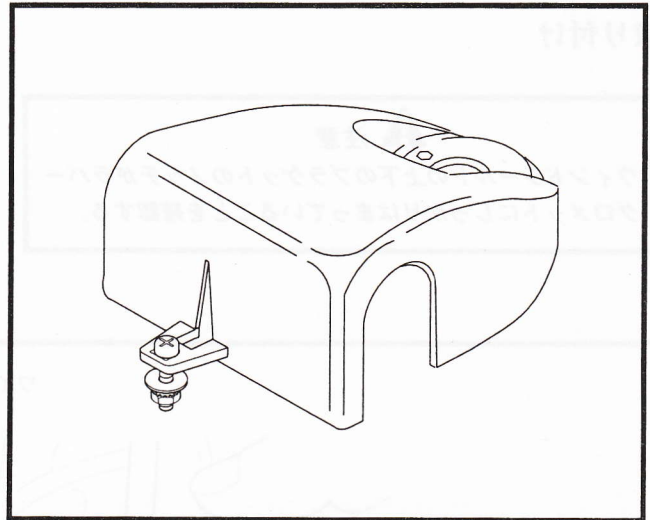

図2-215 ハンドルバーランプシュラウド

取り付け

1. 分割したヘッドライトナセルを、ナセルにある孔が左右フォークスタッドに合うようにして、合体させる。アクセサリースイッチとパッシングランプスイッチのコネクターのピンとソケットを合わせる。
2. ヘッドライトナセルを少し割ってハンドルパークランプシュラウドをヘッドライトナセルの頂部のフランジに差し入れ、フィリップスクリューにつけた平ワッシャーをナセルの内側から取り付ける。図2-217参照。プラススクリューを締め付けてシュラウドをナセルに固定する。
3. ワイヤクリップを底部に取り付けてナセルの合わせ目を固定する。
4. 2個のプラススクリューを取り付けてハンドルパークランプシュラウドをフォークロック機構に固定する。フォークロックプレートを取り付ける。
5. クロームストリップの溶接部のスタッドをヘッドライトナセルの頂部の孔に差し込んでナセルの内側から新しいスピードナットを取り付ける。
6. 左右フォークスタッドにグロメットを取り付ける。
7. パッシングランプブラケットを左右フォークスタッドに差し入れる。パッシングランプブラケットの内側で4個のグロメットが正しい位置にあることを確認する。
8. フォークスタッドに袋ナットを取り付け24.4 Nm(18 ft-lbs)のトルク値で締める。袋ナットを取り付ける前に必ずクラッチケーブルクランプを左上のスタッドに固定しなければならない。
9. 配線コネクターをヘッドライトバルブの後ろに取り付ける。
10. ヘッドライトハウジングの孔とヘッドライトナセルの孔（底部にヘッドライトドアブラケットがある）を合わせる。7本のフィリップスクリューを取り付ける。
11. ヘッドライトドアスプリングの四角形の部分をヘッドライトハウジングの頂部にある溝に合わせて、ヘッドライトドア(クロームリング)をカチッとはめる。ヘッドライトドアの底部にプラススクリューを取り付ける。
12. ウィンドシールドを取り付ける。「ウィンドシールド」の「取り付け」を参照。